

Sehr verehrte Kundin,  
sehr geehrter Kunde!

Wir möchten uns bei Ihnen für den Kauf dieses Produktes aus unserem Hause bedanken. Bitte beachten Sie die unten aufgeführten Hinweise. Allzeit gute Fahrt wünscht Ihnen

Das KEDO Team

Artikel-Nr.: JVB0054

Racer-Heck BMW RnineT,  
GFK inkl. Montage-Set und  
LED-Rücklicht

Setkomponenten:



Montage:

Original-Sitzbank und sämtliche Halter demontieren.  
Das Dreiecksblech (5) mit 2 Schrauben (C) und 2 U-Scheiben (F) am Rahmenheck montieren.



Das Dreiecksblech dient auch als Halter für die hinteren Blinker (Artikel JVB0067 oder JVB0068). Die Blinker sollten mit dem Dreiecksblech verschraubt werden, bevor dieses montiert wird.

Die GFK-Sitzbank (1) lackieren und ggf. mit Aufklebern (6) versehen. Da es sich bei der Sitzbank um ein handgefertigtes GFK-Produkt handelt, sollten vor dem Lackieren sämtliche Bohrungen und Aussparungen auf Passgenauigkeit kontrolliert werden. Das Rücklicht nach dem Lackieren einkleben (wir empfehlen hierzu Scheibenkleber oder Zweikomponentenkleber).

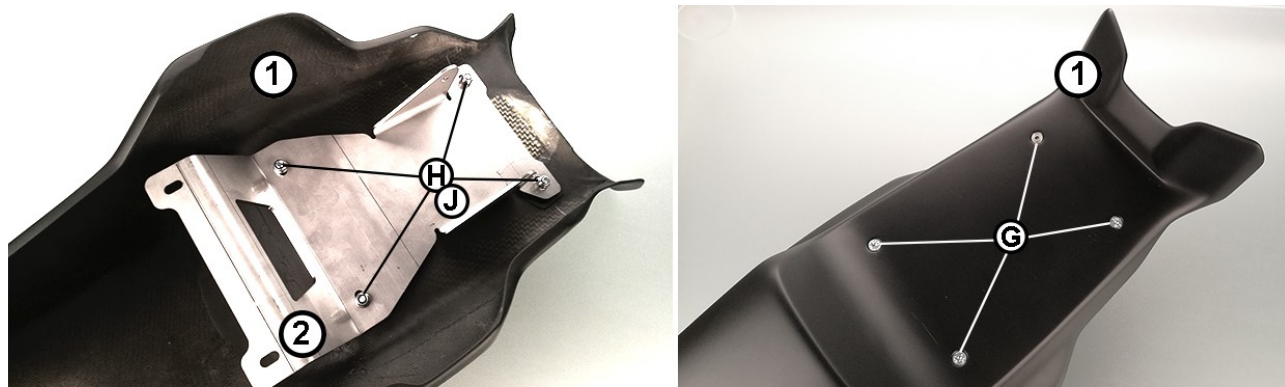

Das Montageblech (2) mit den Senkkopfschrauben (G), den U-Scheiben (H) und den Muttern (J) unter der Sitzbank (1) befestigt. Nur leicht anziehen, damit die eine spätere Ausrichtung bei der Montage möglich bleibt.

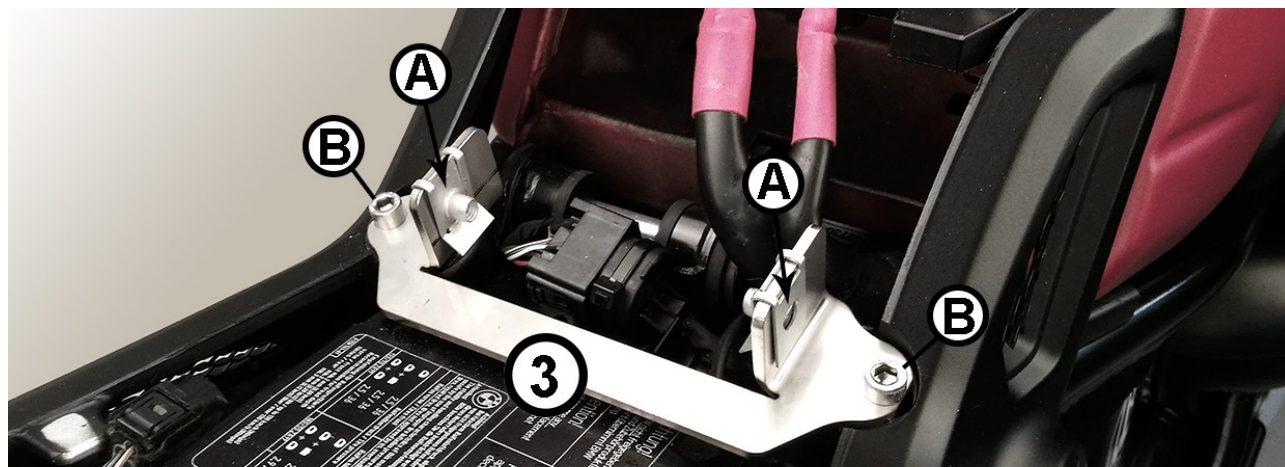

Die beiden Blechmuttern (A) auf den Sitzbankadapter (3) aufsetzen. Die genaue Position der Blechmuttern kann später angepasst werden. Den Sitzbankadapter (3) mit den beiden Schrauben (B) auf dem Rahmen montieren.

Die Sitzbank (1) aufsetzen und durch die seitlichen Löcher mit 2 Schrauben (C) in den oben gezeigten Blechmuttern (A) verschrauben.

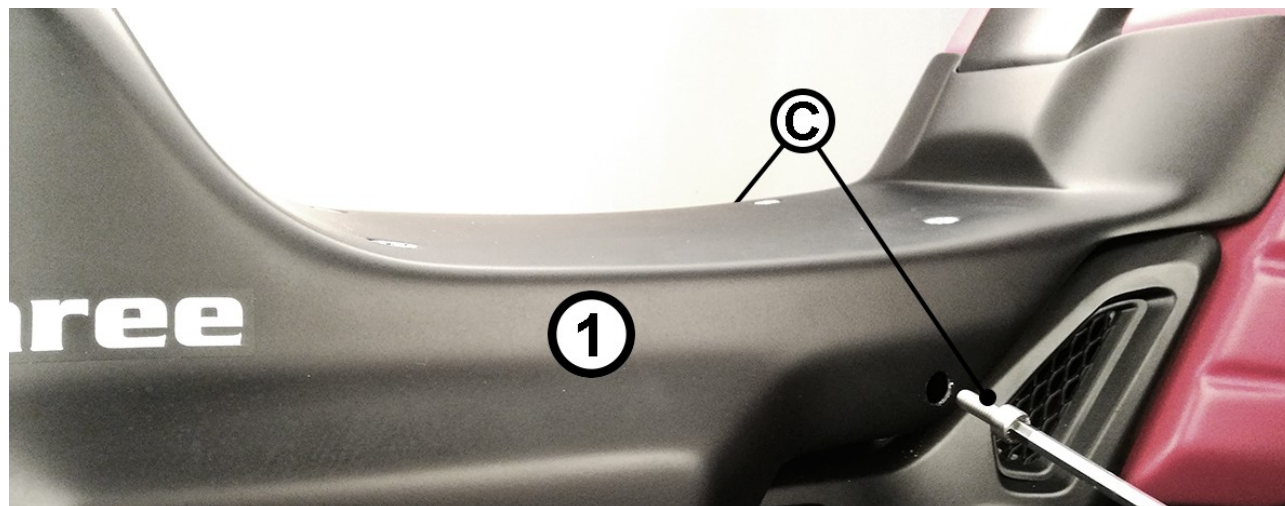

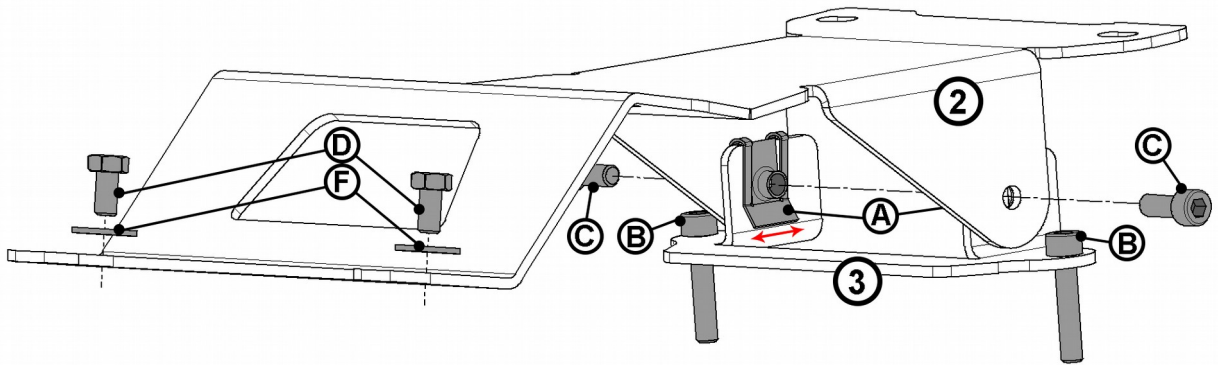

Die Blechmuttern **(A)** können hierzu noch ausgerichtet werden.

Anschließend die hinteren Befestigungspunkte des Montageblechs **(2)** mit den Schrauben **(D)** und den U-Scheiben **(F)** fixieren. *Hierzu muss von unten unter das Heck gegriffen werden.*

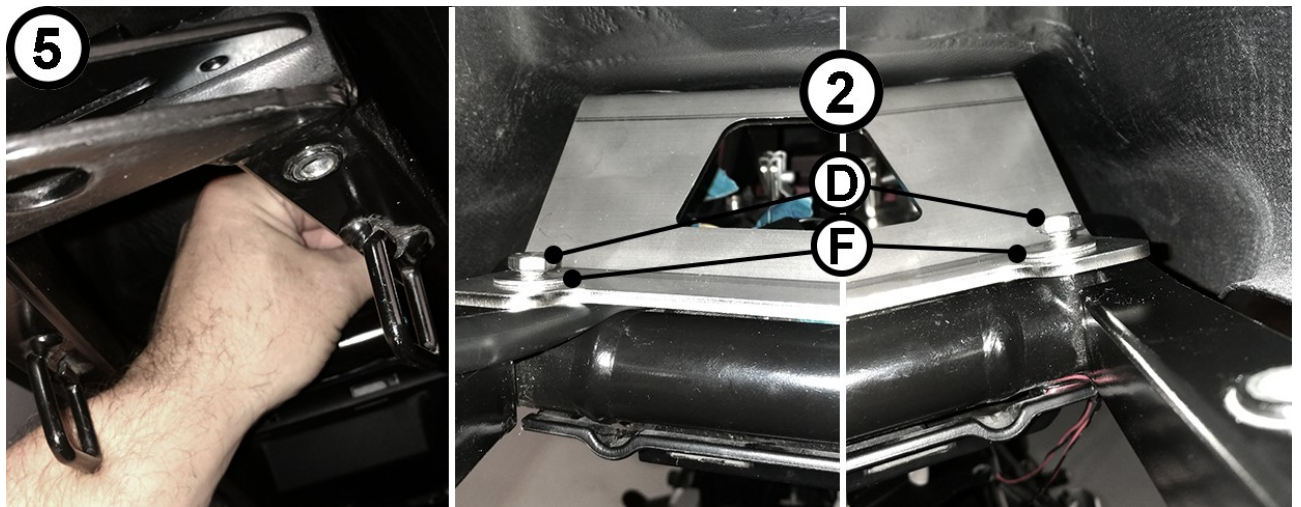

Die Bank **(1)** kann nun noch genau ausgerichtet werden, danach die vorderen und hinteren Befestigungen nochmals lösen und die Bank vorsichtig abnehmen. Das Montageblech **(2)** kann jetzt in der endgültigen Position mit der Sitzbank **(1)** verschraubt werden.

Das Rücklicht anschließen.

Die Sitzbank **(1)** wieder in Position bringen und die vorderen Befestigungen **(C)** verschrauben. Zur endgültigen Montage der hinteren Befestigungspunkte sollten die Schrauben **(D)** mit Schraubensicherung **(E)** versehen werden.



Zuletzt wird der Spritzschutz **(4)** mit den Schrauben **(K)** und den U-Scheiben **(L)** unter der Sitzbank montiert.